



# **Instrucciones de instalación para la moldura de TruWood**

---

**Importante: Lea y comprenda todas las páginas de las instrucciones de instalación antes comenzar la aplicación de la moldura.**

**Para obtener información de cuidado y mantenimiento de TruWood, información de la garantía y videos de instalación, visite nuestro sitio web en: [TruWoodSiding.com](http://TruWoodSiding.com)**

## USOS DE LA MOLDURA TRUWOOD

La moldura Truwood es un producto de moldura decorativa no estructural. La moldura TruWood puede usarse para las siguientes aplicaciones de moldura:

- Salpicadero
- Tablero de desnivel
- Tablero de friso
- Riostra
- Moldura de ventana (no debe usarse como alfeizar de ventana)
- Esquinas
- Revestimiento de columna
- Tablero y listón
- Moldura de puerta

## BARRERAS DE VAPOR, VENTILACIÓN Y CONTROL DE LA HUMEDAD

- Los techos, canaletas, transiciones de techo a pared, ventanas, puertas, plataformas y adjuntos se diseñarán, proyectarán e instalarán para evitar la entrada de humedad en la moldura o cavidad de la pared o acumulación de agua contra la moldura más que la humedad ambiente.
- La moldura debe tener un espacio de 2 pulgadas desde la mampostería, hormigón, ladrillo, piedra, estuco o argamasa, o estar separada por cubrejuntas de metal.
- Se requiere una barrera continua de vapor clasificada perm 1 o menos a lo largo el lado interno de las paredes que se recubrirán.
- Se debe instalar una barrera de vapor clasificada perm 1 o menos entre el alfeizar de madera, estructura de madera y pared del cimiento.
- Se debe usar una cubierta de suelo con barrera de vapor en los entrepisos.
- Los entrepisos, áticos y espacios habitables deben ventilarse al menos según el mínimo especificado en las normas HUD.

## CUBREJUNTA

- En áreas donde el borde de goteo inferior de la moldura esté junto al cubrejunta, permita un espacio mínimo de 3/8 de pulgada entre el borde de goteo inferior de la moldura y el cubrejunta.
- Instale el cubrejunta de forma tal que cree una correcta compensación de desnivel (consulte las Fig. 4 y 5).
- Se requiere expulsar el cubrejunta en áreas donde el techo y las canaletas estén adyacentes al recubrimiento. Permita un espacio de 1 pulgada entre el extremo de la canaleta y la moldura (consulte la Fig. 7).

## CORTE

- Corte con herramientas convencionales en la cara que estará expuesta.
- Asegúrese de imprimir y pintar todos los bordes.
- No corte en ángulo los lados (bordes) de la moldura. Si corta la moldura para adaptarla a aberturas de puerta y ventana, los bordes cortados deben imprimirse y pintarse o sellarse con sellador aprobado (consulte la Fig. 6).
- Se permiten los cortes en diagonal a 45 grados alrededor de aberturas de puertas y ventanas (consulte la Fig. 6).

## FIJACIÓN

- Use clavos con cabeza resistente a la corrosión con un diámetro de cabeza mínimo de 1/4 pulgadas (10 % de variación permitida).
- Clave cada borde 12 pulgadas o.c. alternando bordes con clavos colocados a un mínimo de 1/2 pulgada desde el borde de la moldura.
- Los clavos deben penetrar el marco de madera 1-1/2 pulgadas.
- El salpicadero y los tableros de desnivel deben aplicarse sobre miembros del marco que permitan el clavado correcto.
- Evite encastrar clavos o romper la superficie del recubrimiento. Si ocurre el encastramiento, selle el clavo antes de pintar (consulte la Fig. 1).
- No clave en los bordes de la moldura.

- Fije de extremo a extremo o de centro a extremo para evitar estrés interno.
- Los tablonces que no caigan sobre los miembros de la estructura deben colocarse con un clavo de vástago anular.
- Las juntas a tope deben ubicarse en miembros del marco.
- Cuando se usa una junta en bisel, se requieren dos clavos en el marco de madera sólida en cada lado de la junta (consulte la Fig. 2).

## JUNTAS A TOPE

- Todas las juntas a tope deben ubicarse sobre tabiques.
- Deje un espacio de 3/16 de pulgada en todas las juntas a tope.
- Se recomiendan las cubiertas de junta de metal en todas las juntas a tope y esquinas. Este método minimiza el mantenimiento del propietario a largo plazo.
- En lugar de usar cubiertas metálicas para las juntas, selle la junta con el sellador recomendado.

## ESPACIOS

- La moldura debe tener un espacio de 2 pulgadas desde el hormigón, mampostería, ladrillo de estuco, argamasa y piedra o estar separada por cubrejuntas de metal.
- La moldura debe estar a 6 pulgadas desde el suelo o material de paisajismo.
- Donde la moldura se une al techo, debe tener un espacio mínimo de 2 pulgadas desde el plano del techo y estar correctamente proyectado. El borde debe imprimarse y pintarse.
- La vegetación no debe estar en contacto directo con la moldura.

## SELLADO

- Use material sellador para exteriores, de gran calidad, resistente al moho y que pueda pintarse, que cumpla con ASTM C920, Clase 25 o superior.
- Selle alrededor de las aberturas como marcos de ventanas y puertas y en las juntas a tope.

- Selle todos los clavos demasiado profundos (consulte la Fig. 1).
- Selle o proteja todo el material de la moldura horizontal de forma tal que cree una compensación de desnivel correcta.

## PINTURA

- Retoque las áreas dañadas con imprimador de látex acrílico de calidad superior o imprimador alquídico a base de aceite.
- La moldura debe terminar de pintarse en un plazo de 90 días después de la instalación. Si la moldura estará expuesta durante un período más prolongado, vuelva a imprimarla.
- La moldura debe estar limpia y seca cuando se aplique la pintura.
- Use solo pintura de látex acrílica de calidad superior o pintura alquídica a base de aceite de calidad superior que contenga una cantidad adecuada de mohocida para condiciones de humedad locales.
- Para lograr el mejor desempeño, use pinturas 100 % de látex acrílicas o pigmento (opaco) sólido 100 % de látex acrílico.
- Siga las recomendaciones del fabricante de pintura para molduras de madera diseñadas.
- Se requiere un mínimo de 4 mils seco, que incluye 1 mil de imprimador de fábrica. Esto se logra mejor con dos capas de pintura de acabado.
- Todos los extremos cortados deben contar con una buena capa de imprimador y pintura o sellador.

## ALMACENAMIENTO CORRECTO

- Almacene la moldura de forma horizontal y use largueros para evitar que se hunda y entre en contacto con el suelo.
- La moldura debe cubrirse y protegerse de los elementos.
- Permita que la moldura se aclimate a las condiciones locales antes de la instalación.
- No vuelva a fabricar la moldura rasgando o fresando.

## ASPECTOS BÁSICOS DE CONSTRUCCIÓN

- La estructura debe construirse de forma tal que cumpla con los requisitos locales de construcción aplicables, normas HUD mínimas de propiedad o normas de seguridad y construcción de viviendas prefabricadas de HUD. La moldura no ofrece resistencia al corte.

## REQUISITOS DE LA GARANTÍA

- Los términos de la garantía limitada requieren cumplimiento estricto con las instrucciones de instalación. Estas instrucciones complementan los códigos locales de construcción aplicables y prácticas de construcción estándar. Se requiere el cumplimiento con las normas más exigentes. Los diseños, planos y especificaciones arquitectónicas deben cumplir con estas instrucciones.
- Todas las desviaciones de estas instrucciones de instalación deben ser autorizadas previamente por escrito por el gerente de desempeño de producto de The Collins Products LLC.

## ERRORES EN LA INSTALACIÓN QUE ANULAN LA GARANTÍA

- No aplique la moldura en una estructura impregnada por lluvia.
- La moldura no debe usarse para construir alféizares de ventanas.
- No aplique molduras que estén húmedas. Las molduras húmedas pueden encogerse después de la aplicación y el encogimiento no está cubierto por la garantía TruWood.
- No se permite el aislamiento húmedo secado.
- No aplique estuco o productos de estuco compuesto sobre la moldura.
- No aplique la moldura sobre estructuras flotantes o construcciones sobre el agua.
- Las grapas no son un dispositivo aceptable de sujeción.
- No aplique a sistemas de pared sin marco convencional.

- No pinte en condiciones húmedas o frías.
- No use pinturas para tejas, pintura común de baja calidad o pinturas alquídicas, acetato de vinilo (PVA), acrílico de vinilo o pinturas copolímero de acrílico acetato de vinilo. Estos revestimientos no protegen adecuadamente la moldura.
- No vuelva a fabricar la moldura rasgando o fresando.

*Nota: Esta lista no es exhaustiva y no incluye todos los errores que podrían anular la garantía. Estos son solamente algunos ejemplos.*

## RESPONSABILIDADES CLAVE DE MANTENIMIENTO POR PARTE DEL PROPIETARIO

- Inspeccione y renueve todo el sellador y repare inmediatamente cualquier problema de penetración de agua cada año.
- Mantenga limpias las canaletas y bajantes pluviales para evitar que el agua descienda por las paredes.
- Asegúrese de que los patrones de los aspersores estén orientados lejos de las estructuras.
- Siga las recomendaciones del fabricante de pintura para la reparación y mantenimiento de pintura.

## CÓDIGOS Y NORMAS

- La moldura TruWood está diseñada para usarse en cumplimiento con todos los códigos y normas de construcción aplicables.

## CONDICIÓN

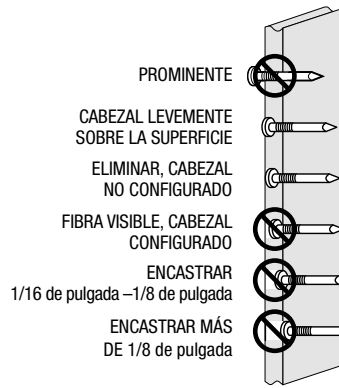

PROMINENTE

CABEZAL LEVEMENTE  
SOBRE LA SUPERFICIE

ELIMINAR, CABEZAL  
NO CONFIGURADO

FIBRA VISIBLE, CABEZAL  
CONFIGURADO

ENCASTRAR  
1/16 de pulgada - 1/8 de pulgada

ENCASTRAR MÁS  
DE 1/8 de pulgada

## CORRECCIÓN

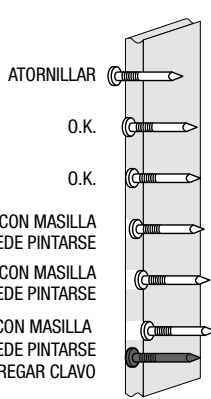

ATORNILLAR

O.K.

O.K.

SELLAR CON MASILLA  
QUE PUEDE PINTARSE

SELLAR CON MASILLA  
QUE PUEDE PINTARSE

SELLAR CON MASILLA  
QUE PUEDE PINTARSE  
Y AGREGAR CLAVO

## UNIÓN EN BISEL

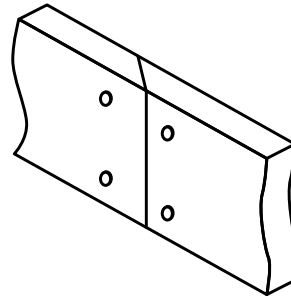

RECORTAR DETALLE DE  
UNIÓN EN BISEL

Figura 2

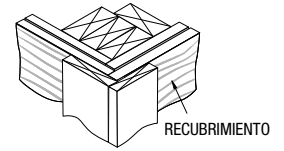

ESPACIO 3/16 de pulgada  
MASILLAR EL ESPACIO

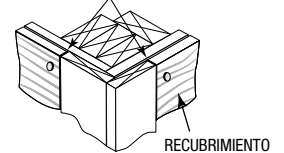

RECUBRIMIENTO

ESPACIO 3/16 de pulgada  
MASILLAR EL ESPACIO

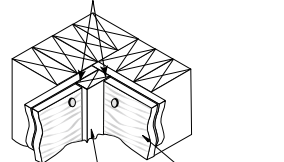

MÍN. 1 pulgada X 1 pulgada RECUBRIMIENTO

Figura 1

## CUBREJUNTA

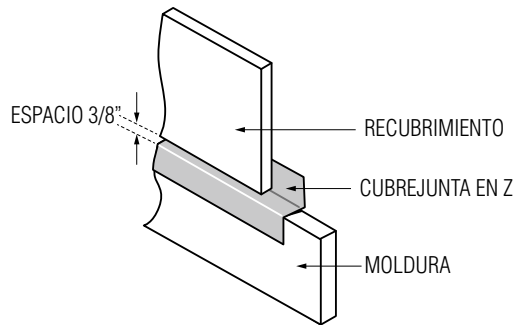

CUBRIR LA JUNTA COMO SE MUESTRA

Figura 4

## CUBREJUNTA

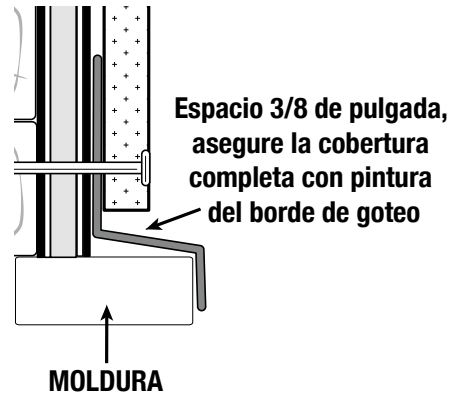

MOLDURA

Figura 5

Figura 3

## ESQUINAS EN ÁNGULO

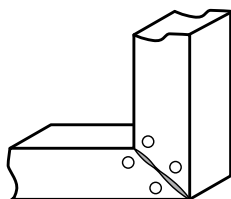

CLAVAR Y SELLAR  
ESQUINAS EN ÁNGULO A 45°

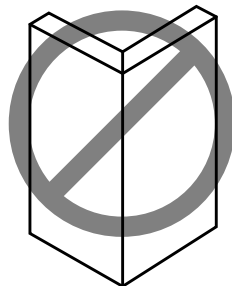

NO UNIR LOS BORDES

Figura 6

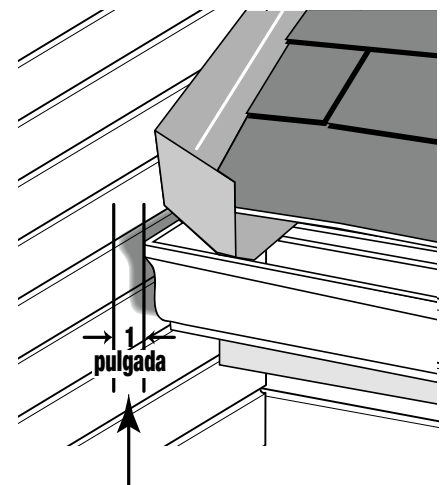

1 pulgada de espacio  
entre extremo de canaleta  
y recubrimiento

Figura 7

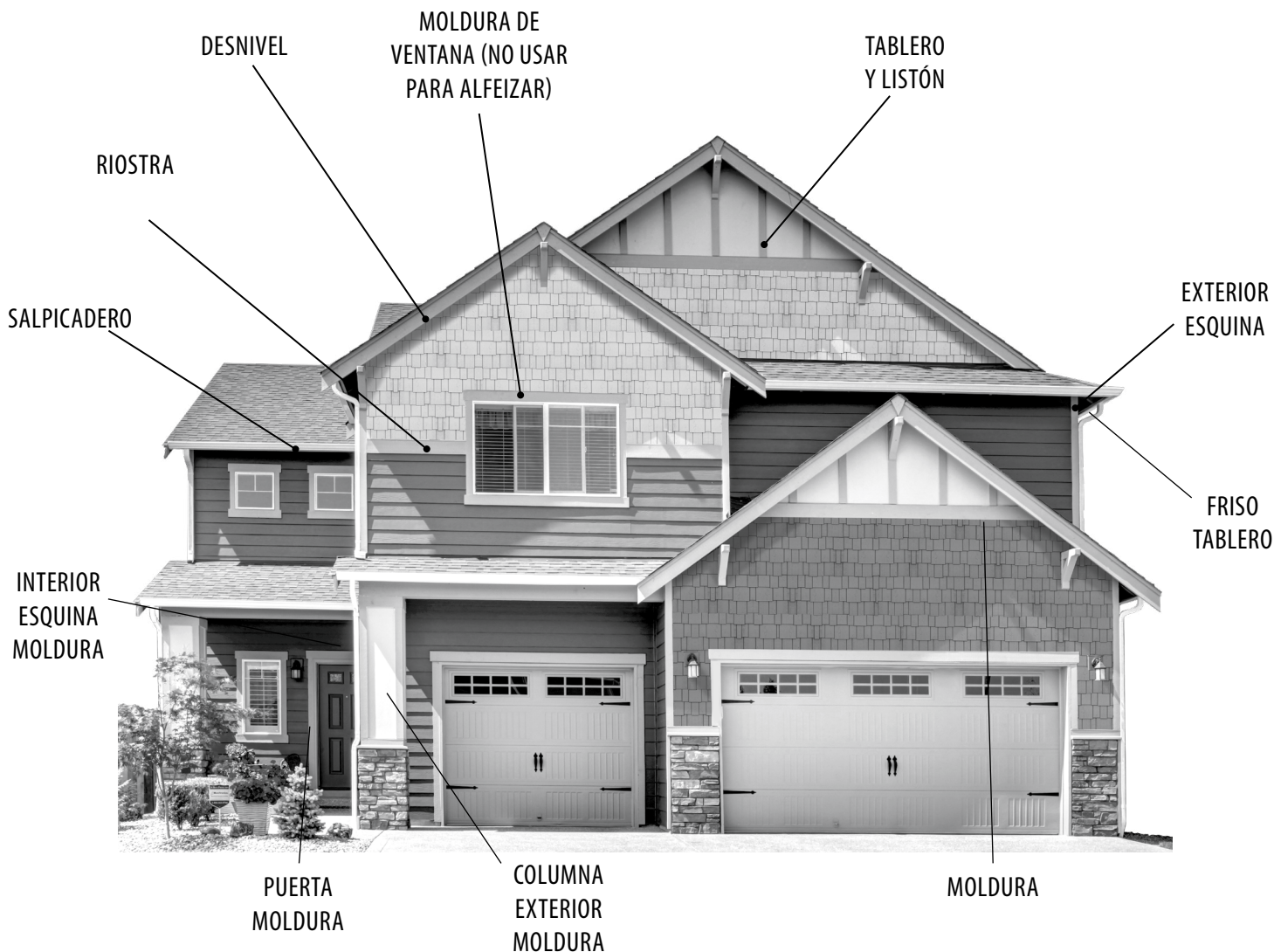

- Los clavos deben penetrar el marco de madera 1-1/2 pulgadas.
- No use grapas. Use solamente los clavos especificados en estas instrucciones.
- Instale con un espacio mínimo de 3/16 pulgadas en juntas a tope y extremos. Use solo métodos aprobados para proteger las áreas de las uniones.
- La moldura no debe estar en contacto directo con el estuco, argamasa, piedra, ladrillo, hormigón o mampostería.
- Aplique la moldura de forma tal que evite el ingreso de humedad en la moldura, recubrimiento o cavidad de la pared.
- **Selle todos los extremos expuestos** usando un método que evite la intrusión de humedad.
- Mantenga el espacio adecuado desde el borde inferior de la moldura hasta el piso terminado, pasarelas y junto a líneas del techo.

Ventas: 800.417.3674 • Garantía: 800.329.1219 • [TruWoodSiding.com](http://TruWoodSiding.com)